



TEAMWORK





Zusammenarbeit

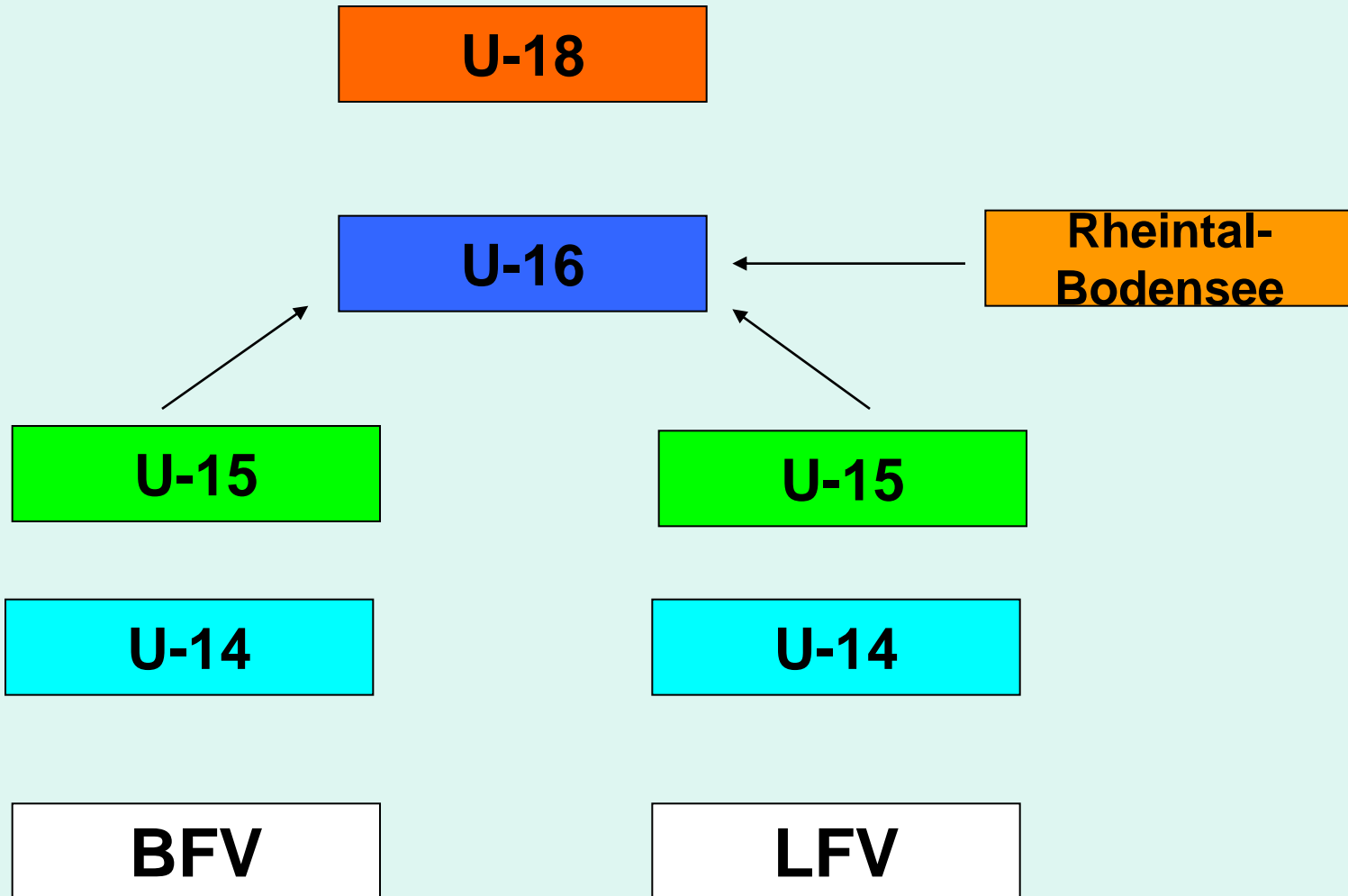



Zusammenarbeit

U-15

U-15

U-14

U-14

U-13

BFV

SGO Mels

LFV





Trainerteam

- Team Liechtenstein U-16
- Trainer: Michael Koller Simone Troisio



LFV

	Montag	Dienstag	Mittwoch	Donnerstag	Freitag	Samstag	Sonntag
Morgen		SS		SS		ev.5	
Nachmittag		SS	2			Spiel ?	Spiel ?
Abend	1			3	4		



Trainingsorte und Zeiten

Mannschaftstrainings:

Ruggell	MO/DO/FR	18.00Uhr
	MI	15.30Uhr

Sportschuletrainings:

Schaan oder Eschen	10.00Uhr
	14.00Uhr



Trainings

- **LFV**

Trainingsbeginn

Mittwoch, 15. Juni bis Mittwoch, 29. Juni

Trainingsbeginn Montag, 18. Juli 2011



weiteres Vorgehen

- Trainings / Spiele:

Mittwoch, 20. + 27. April 2011

Beginn: 15:00 Uhr Sportpark Eschen



DANKE

für die Aufmerksamkeit!!!

Zusammenarbeit

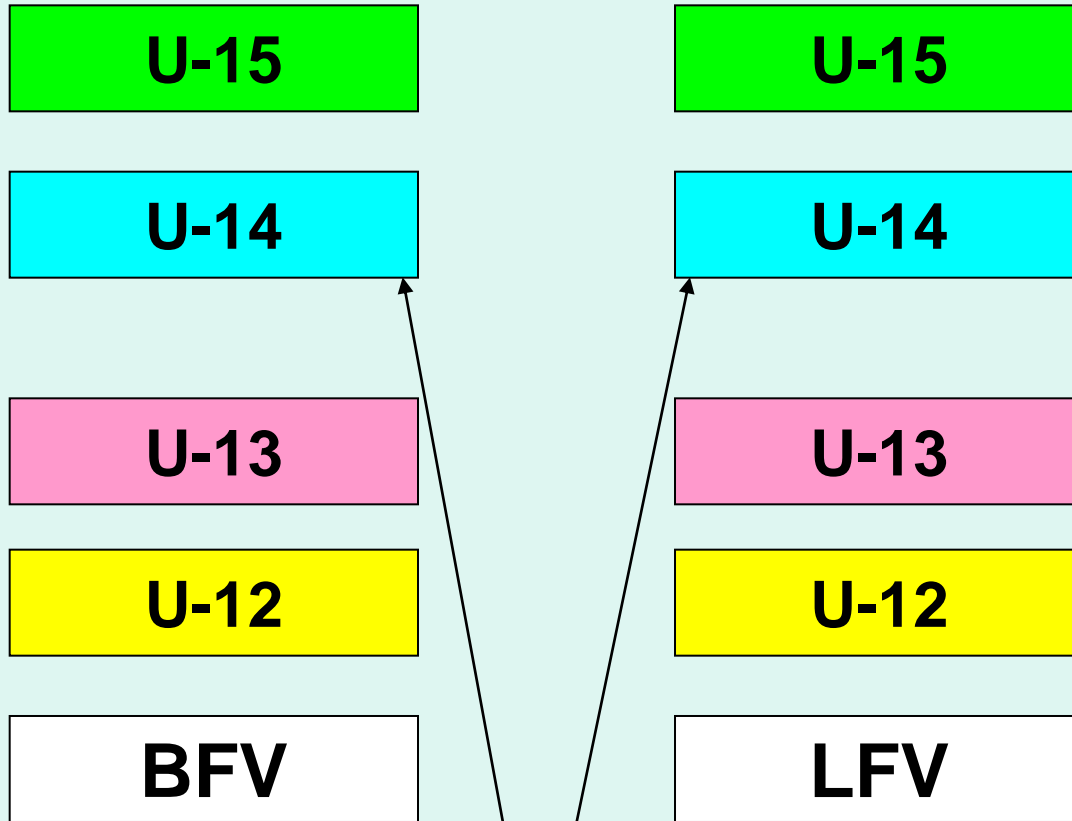

**SG-
Kantonalverband**

U-13

U-12

Sportschule

Stützpunkt / Talentcup

Stützpunkt

Spieler der SG-Vereine

- Alle talentierten Spieler sollen die Möglichkeit haben Junioren-Spitzenfussball zu spielen!
- Das gilt auch für Spieler welche nicht in die Sportschule gehen!
- Wir machen einen Vorschlag in welchem der beiden U-14 Teams sie spielen sollten.
- Definitiv entscheiden die Eltern zusammen mit uns.

Anforderungen der technischen Struktur

- Technischer Verantwortlicher 100%
- Verantwortlicher Preformation 100%
- Konditionstrainer 50%
- Torhütertrainer 50%
- Stürmertrainer Pflichtenheft
- Mannschaftstrainer (mind. A oder B+ Diplom)



Zusammenarbeit

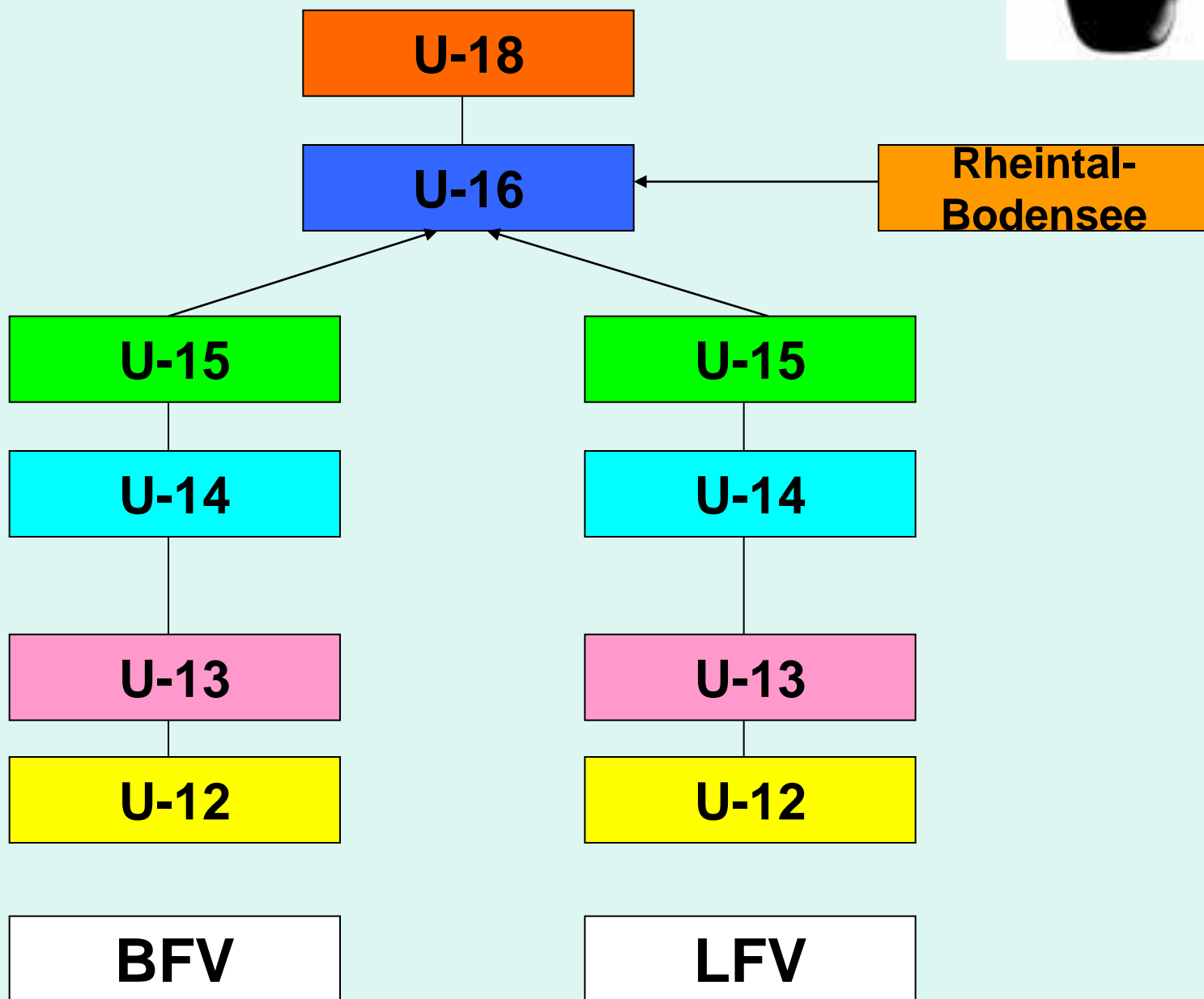



Ablauf Informationsabend



1. Begrüssung
2. Vorstellen Konzept Spitzenfussball Projekterläuterung
3. Vorstellen: Verantwortliche und Trainer Team SO,
Trainer Team Liechtenstein
4. Trainingsplan SO / LFV
5. Trainingsorte/Zeiten Sportschuletrainings SO/LFV
6. Weiteres Vorgehen/ Trainingsstart/ Infoabende etc.
7. Erläuterung Konzept Formation Graubünden
8. Fragen
9. Verabschiedung



Schweizerischer Fussballverband

Association Suisse de Football

Associazione Svizzera di Football

Swiss Football Association



Ausbildungslabel

HERZLICH WILLKOMMEN



Verantwortliche

- **Technische Leiter:**

Martin Caviezel, Bidu Zaugg

- **Verantwortlicher Préformation:**

Daniel Hasler

- **Verantwortliche Sportschule:**

..... Daniel Hasler



Konzept Formation

Graubünden